

Hot Runner System —ホットランナ成形装置—

プラゲートオープンノズル

GH Series

GH2 / GH4

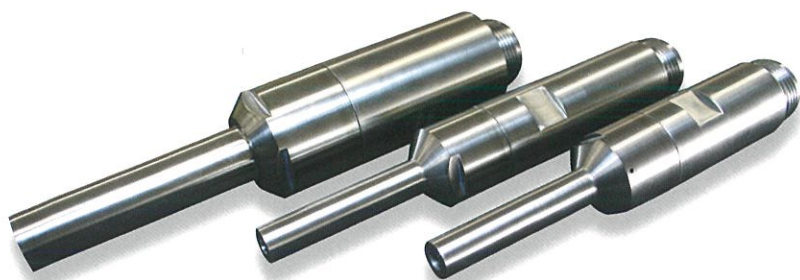

汎用性を追求し、あらゆるシーンで効果を発揮する ホットランナのベーシックモデル

Basic model of the hot runner resulting from pursuit of versatility that can take effect in every situation.



断面モデル
A Section Model

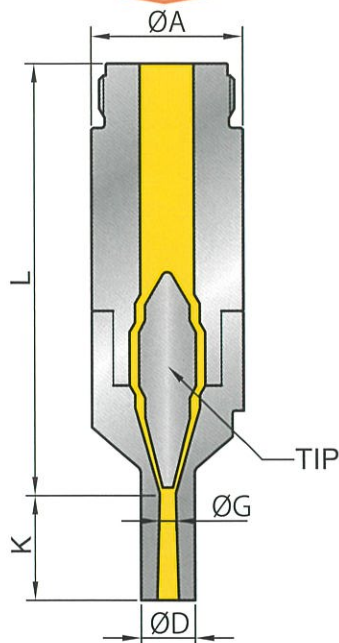

特長 Features

■ たれ落ちを抑制 Restraining resin dripping

チップにより、成形機シリンダの内圧を押し止する効果があり、樹脂のたれ落ちを少なくします。

The internal pressure of cylinder of molding machine is well controlled by the TIP; and so it can reduce the resin dripping.

■ 異物混入の防止 Preventing foreign substances from being mixed

マグネットに付かない金属や異物(アルミ、銅、真鍮、石など)が混入しても、チップのフィルター効果で製品への混入を未然に防止します。

Preventing foreign substances and non-magnetic substances (such as aluminum, copper, brass, stone, etc.) from being mixed into products because of the filtering effect of the TIP.

■ NH型・AH型との互換性 Compatibility with the NH and AH types

GHノズルの金型加工寸法は、NH型AH型と互換性があり、金型を改造することなくオープンゲート金型からバルブゲート金型への変更が可能です。

The working dimensions of the GH nozzle has compatibility with the NH and AH types. This permits changing an open gate mold into a valve gate mold without modifying the mold.

■ RCSとの共用で流量調節が可能 When this type is shared with the RCS, the flow rate can be adjusted.

射出流量調整ユニット(RCS)内蔵マニホールドとの共用でオープンゲートシステムでも射出流量の可変が可能です。

When this type is shared with the manifold incorporating an injection flow rate control unit (RCS), the injection flow rate can be varied even in an open gate system.

標準規格表 Nozzle Standard Specifications

形式 Type	品番 Model	φD サークル外径 Circle Outside dia	φG ゲート径 Gate dia	φA ノズル径 Nozzle Outside dia	フランジ Flange	K スプルー長 Sprue length	ノズル全長 L Nozzle length				
							06(60mm)	07(70mm)	08(80mm)	10(100mm)	12(120mm)
							リングヒータ Ring heater				
							PH28G-06	PH28G-07	PH28G-08	PH28G-10	PH28G-12
GH2	1020	10	2.0	28	PF2833 or G2FM	30 or 50	●	●	●	●	●
	1230	12	3.0				●	●	●	●	●
形式 Type	品番 Model	φD サークル外径 Circle Outside dia	φG ゲート径 Gate dia	φA ノズル径 Nozzle Outside dia	フランジ Flange	K スプルー長 Sprue length	ノズル全長 L Nozzle length				
							08(80mm)	10(100mm)	12(120mm)	15(150mm)	
							リングヒータ Ring heater				
							PH40G-08	PH40G-10	PH40G-12	PH40G-15	
GH4	1540	15	4.0	40	PF4037 or G4FM	50 or 70	●	●	●	●	
	2050	20	5.0				●	●	●	●	

◎金型設計に関するプラゲート設計基準書は各営業所にお申しつけください。◎Please feel free to call or fax our sales engineers with questions about our products and services.
※改良のため仕様を変更することがあります。※Note: Specifications are subject to change without notice.



□プラゲート:ホットランナ成形装置 PLAGATE Hot Runner System
□シムゲート: LIM成形装置 SIMGATE Liquid Injection Molding System

□ダイナック:静電気除去器 DYNAC Static Eliminator
□サーモコアックス:ヒータ・工業用センサ THERMOCOAX Heater & Industrial Sensor

フイーサ株式会社 <https://www.fisa.co.jp>
FISA Corporation

●本社 〒146-0082 東京都大田区池上7-12-11 7-12-11, Ikegami, Ota-ku, Tokyo 146-0082
Tel.03-3754-0661 Fax.03-3754-0011

●中部支社 Tel.0568-94-0301 Fax.0568-91-8675
●東京営業所 Tel.03-3754-0665 Fax.03-3754-1170
●大阪支社 Tel.06-6585-9951 Fax.06-6585-9952
●北関東営業所 Tel.027-395-0188 Fax.027-395-0189